

MERISIERS 5

CRÉÉ LE
2022-12-13

Surface totale 307.08 m ²	Étages 4	Pièces 11	Salles de bain 3
--	--------------------	---------------------	----------------------------

MERISIERS 5

SURFACE TOTALE : 307.08 m² • SURFACE HABITABLE : 307.08 m² • ÉTAGES : 4 • PIÈCES : 11



▼ Rez-de-chaussée

SURFACE TOTALE : 89.86 m² • SURFACE HABITABLE : 89.86 m² • PIÈCES : 2

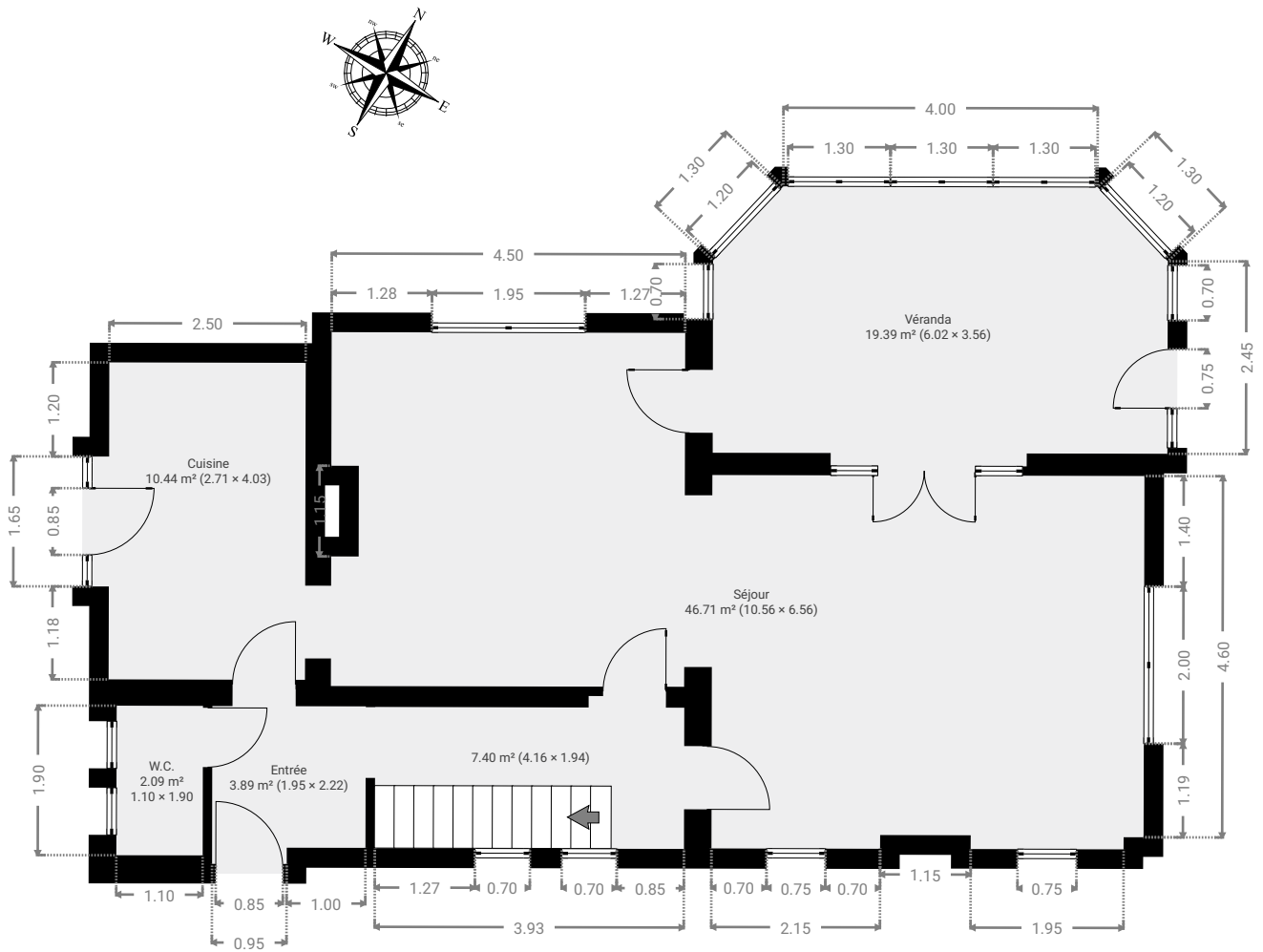

CETTE SUPERFICIE TOTALE CORRESPOND À L'ADDITION DES MESURES NETTES DE TOUTES LES PIÈCES, SANS COMPTER LES MURS, LES PASSAGES ENTRE LES PIÈCES ET LES GAINES TECHNIQUES

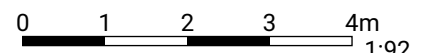

MERISIERS 5

SURFACE TOTALE : 307.08 m² • SURFACE HABITABLE : 307.08 m² • ÉTAGES : 4 • PIÈCES : 11



▼ Rez-de-chaussée

LARGEUR : 4.16 m • LONGUEUR : 1.94 m
SURFACE : 7.40 m² • PÉRIMÈTRE : 12.21 m

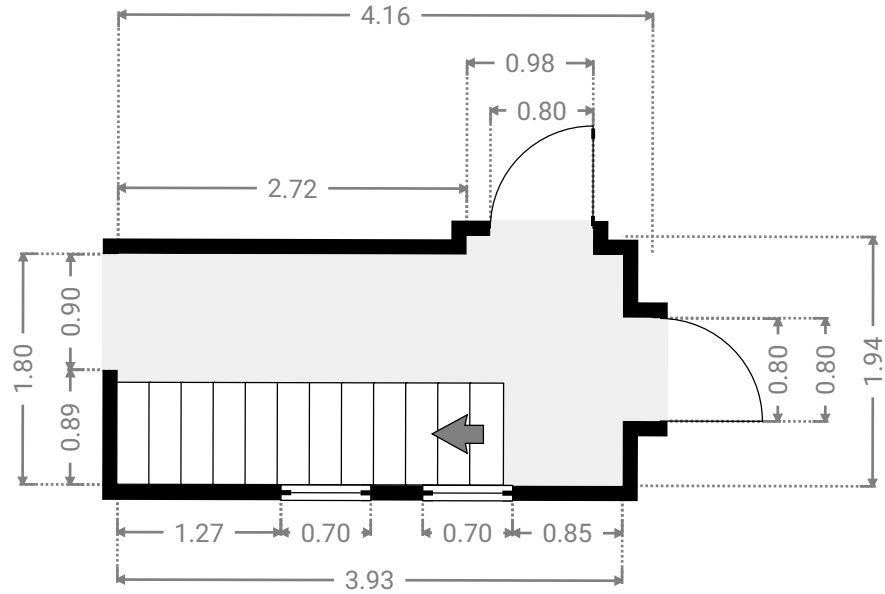
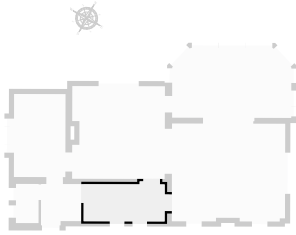

▼ Cuisine Rez-de-chaussée

LARGEUR : 2.71 m • LONGUEUR : 4.03 m
SURFACE : 10.44 m² • PÉRIMÈTRE : 13.50 m

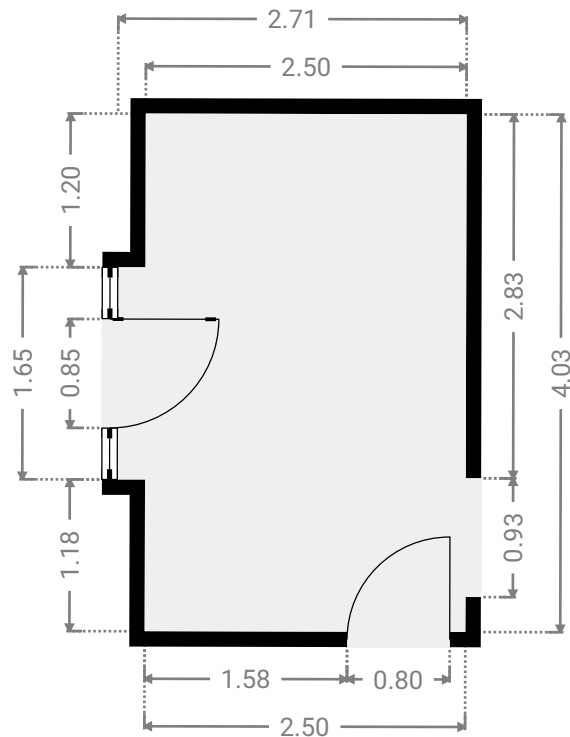
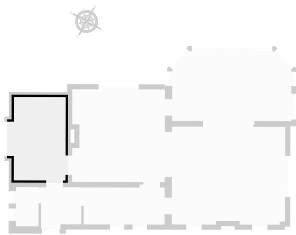

MERISIERS 5

SURFACE TOTALE : 307.08 m² • SURFACE HABITABLE : 307.08 m² • ÉTAGES : 4 • PIÈCES : 11



▼ Entrée Rez-de-chaussée

LARGEUR : 1.95 m • LONGUEUR : 2.22 m
SURFACE : 3.89 m² • PÉRIMÈTRE : 8.35 m

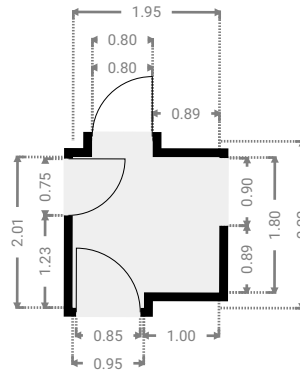
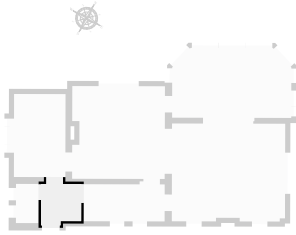

▼ Séjour Rez-de-chaussée

LARGEUR : 10.56 m • LONGUEUR : 6.56 m
SURFACE : 46.71 m² • PÉRIMÈTRE : 36.30 m

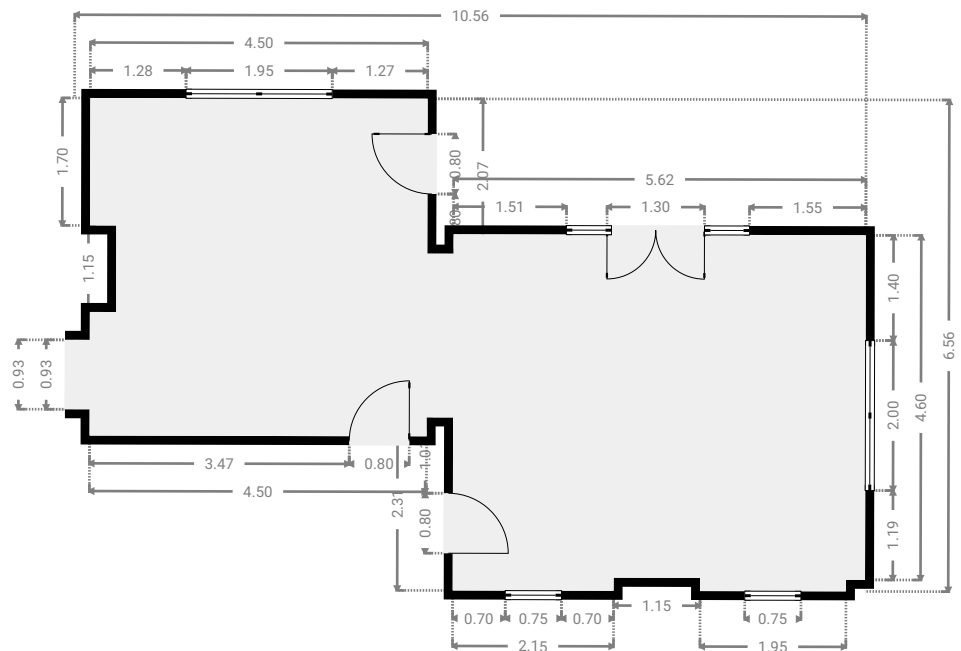

CETTE SUPERFICIE TOTALE CORRESPOND À L'ADDITION DES MESURES NETTES DE TOUTES LES PIÈCES, SANS COMPTER LES MURS, LES PASSAGES ENTRE LES PIÈCES ET LES GAINES TECHNIQUES



MERISIERS 5

SURFACE TOTALE : 307.08 m² • SURFACE HABITABLE : 307.08 m² • ÉTAGES : 4 • PIÈCES : 11



▼ Véranda Rez-de-chaussée

LARGEUR : 6.02 m • LONGUEUR : 3.56 m
SURFACE : 19.39 m² • PÉRIMÈTRE : 18.08 m

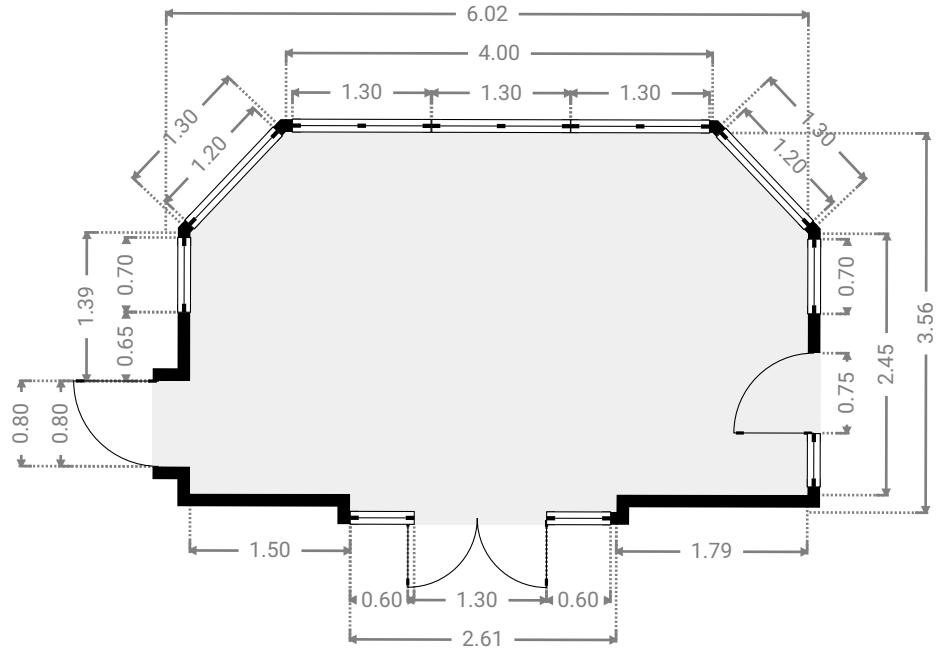
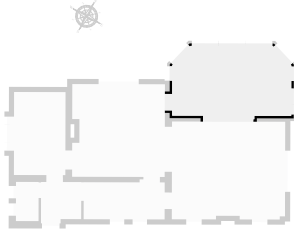

▼ W.C. Rez-de-chaussée

LARGEUR : 1.10 m • LONGUEUR : 1.90 m
SURFACE : 2.09 m² • PÉRIMÈTRE : 6.00 m

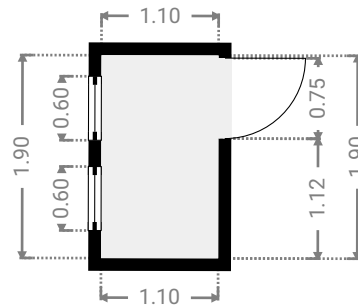
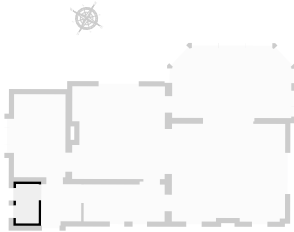

MERISIERS 5

SURFACE TOTALE : 307.08 m² • SURFACE HABITABLE : 307.08 m² • ÉTAGES : 4 • PIÈCES : 11



▼ 1er étage

SURFACE TOTALE : 81.63 m² • SURFACE HABITABLE : 81.63 m² • PIÈCES : 3

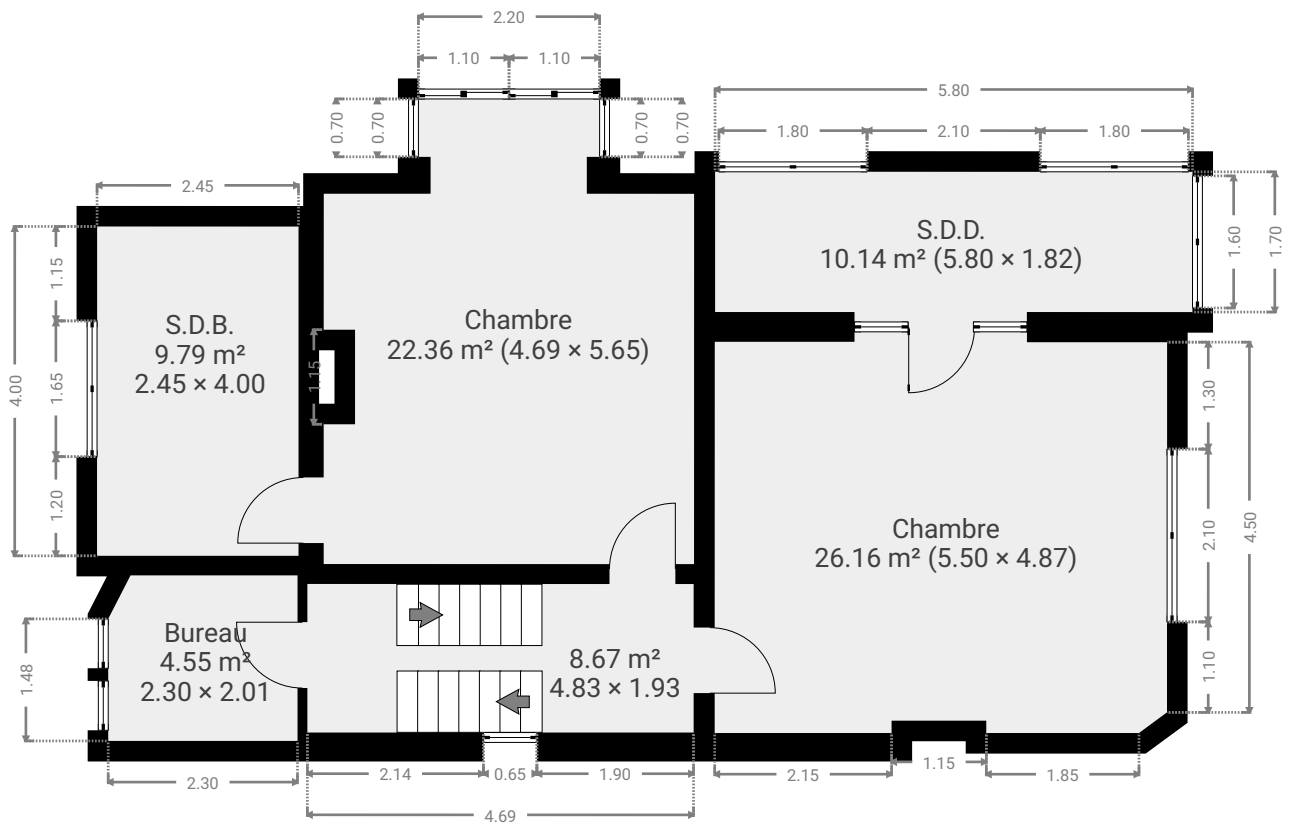

CETTE SUPERFICIE TOTALE CORRESPOND À L'ADDITION DES MESURES NETTES DE TOUTES LES PIÈCES, SANS COMPTER LES MURS, LES PASSAGES ENTRE LES PIÈCES ET LES GAINES TECHNIQUES

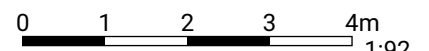

1:92
Page 6/17

MERISIERS 5

SURFACE TOTALE : 307.08 m² • SURFACE HABITABLE : 307.08 m² • ÉTAGES : 4 • PIÈCES : 11



▼ 1er étage

LARGEUR : 4.83 m • LONGUEUR : 1.93 m
SURFACE : 8.67 m² • PÉRIMÈTRE : 13.51 m

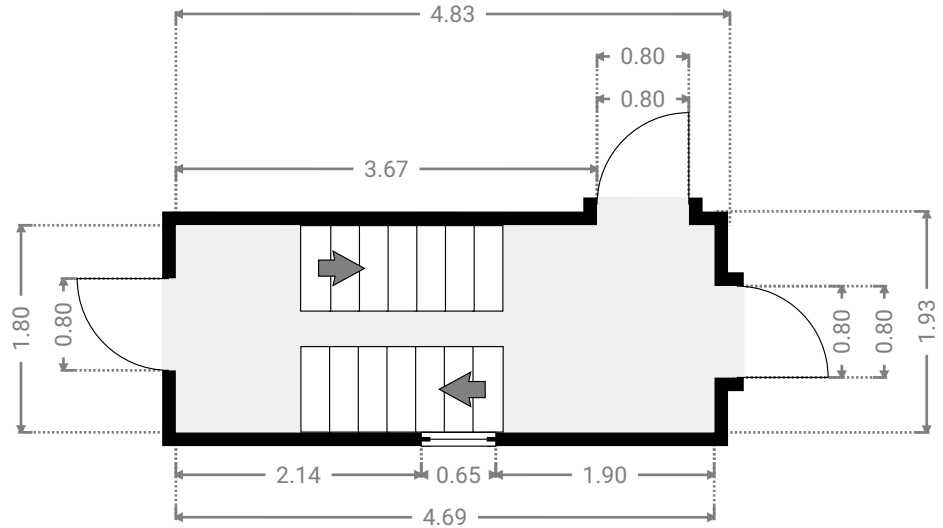
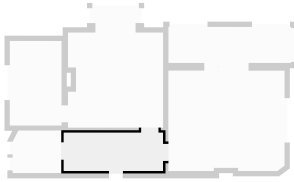

▼ Bureau 1er étage

LARGEUR : 2.30 m • LONGUEUR : 2.01 m
SURFACE : 4.55 m² • PÉRIMÈTRE : 8.42 m

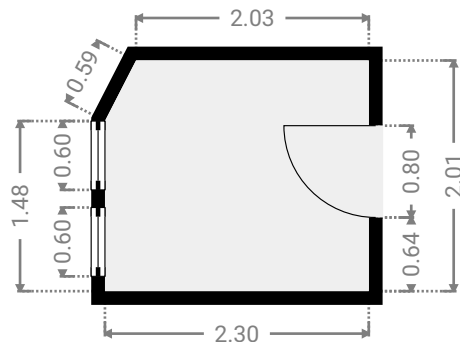
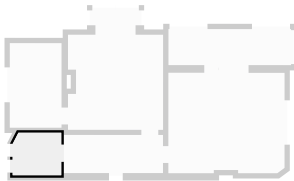

MERISIERS 5



SURFACE TOTALE : 307.08 m² • SURFACE HABITABLE : 307.08 m² • ÉTAGES : 4 • PIÈCES : 11

▼ Chambre 1er étage

LARGEUR : 4.69 m • LONGUEUR : 5.65 m
SURFACE : 22.36 m² • PÉRIMÈTRE : 22.04 m

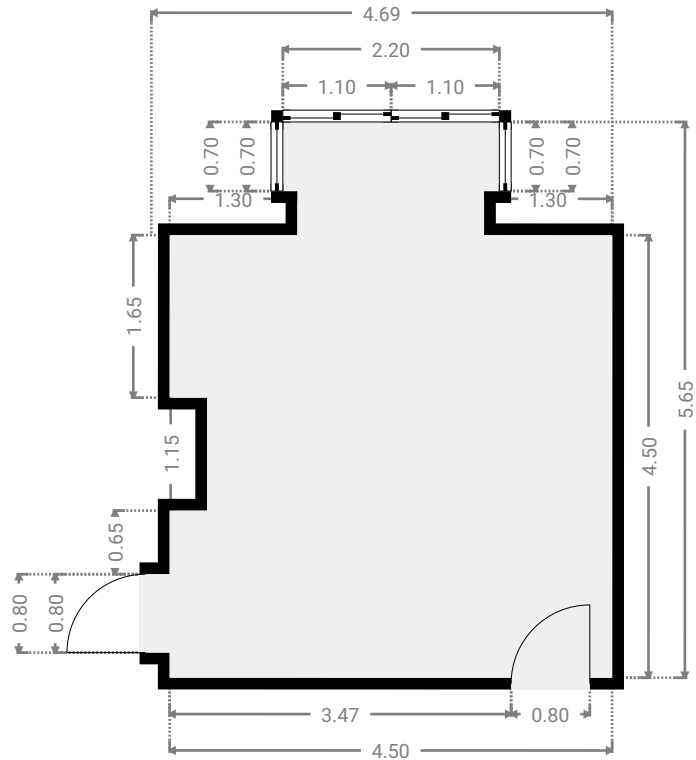
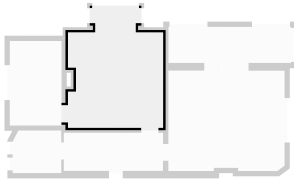

▼ Chambre 1er étage

LARGEUR : 5.50 m • LONGUEUR : 4.87 m
SURFACE : 26.16 m² • PÉRIMÈTRE : 20.87 m

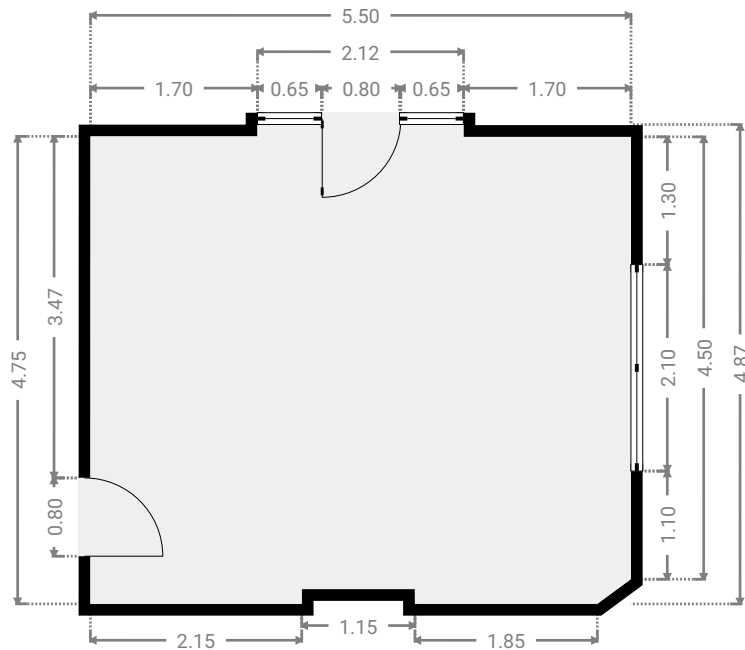
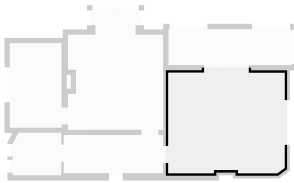

CETTE SUPERFICIE TOTALE CORRESPOND À L'ADDITION DES MESURES NETTES DE TOUTES LES PIÈCES, SANS COMPTER LES MURS, LES PASSAGES ENTRE LES PIÈCES ET LES GAINES TECHNIQUES

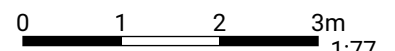

MERISIERS 5

SURFACE TOTALE : 307.08 m² • SURFACE HABITABLE : 307.08 m² • ÉTAGES : 4 • PIÈCES : 11



▼ S.D.B. 1er étage

LARGEUR : 2.45 m • LONGUEUR : 4.00 m
SURFACE : 9.79 m² • PÉRIMÈTRE : 12.90 m

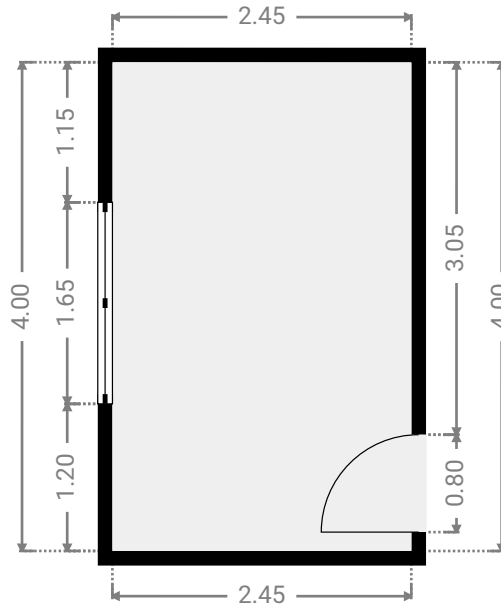
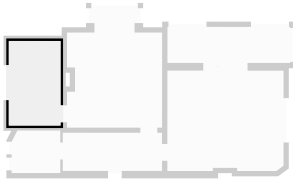

▼ S.D.D. 1er étage

LARGEUR : 5.80 m • LONGUEUR : 1.82 m
SURFACE : 10.14 m² • PÉRIMÈTRE : 15.25 m

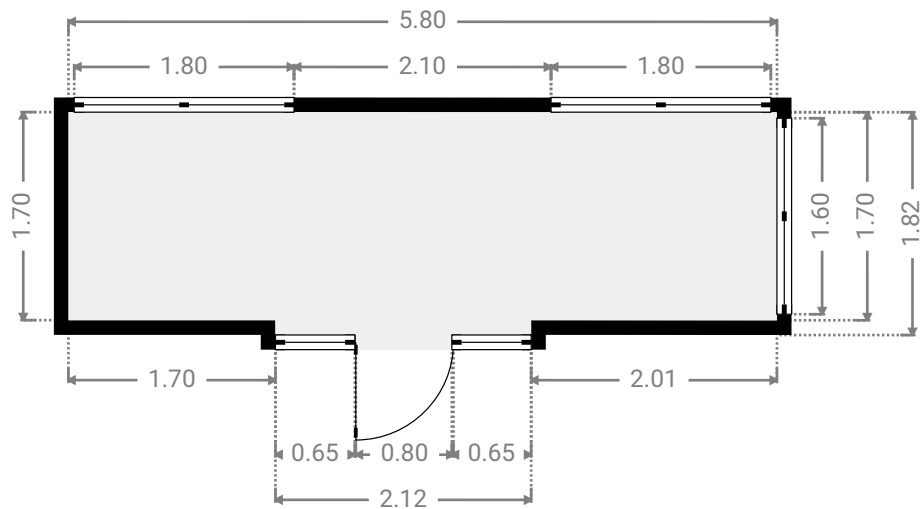
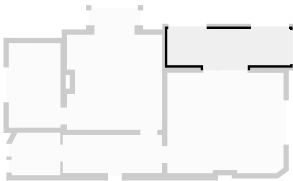

CETTE SUPERFICIE TOTALE CORRESPOND À L'ADDITION DES MESURES NETTES DE TOUTES LES PIÈCES, SANS COMPTER LES MURS, LES PASSAGES ENTRE LES PIÈCES ET LES GAINES TECHNIQUES

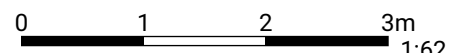

MERISIERS 5

SURFACE TOTALE : 307.08 m² • SURFACE HABITABLE : 307.08 m² • ÉTAGES : 4 • PIÈCES : 11



▼ 2e étage

SURFACE TOTALE : 55.67 m² • SURFACE HABITABLE : 55.67 m² • PIÈCES : 2

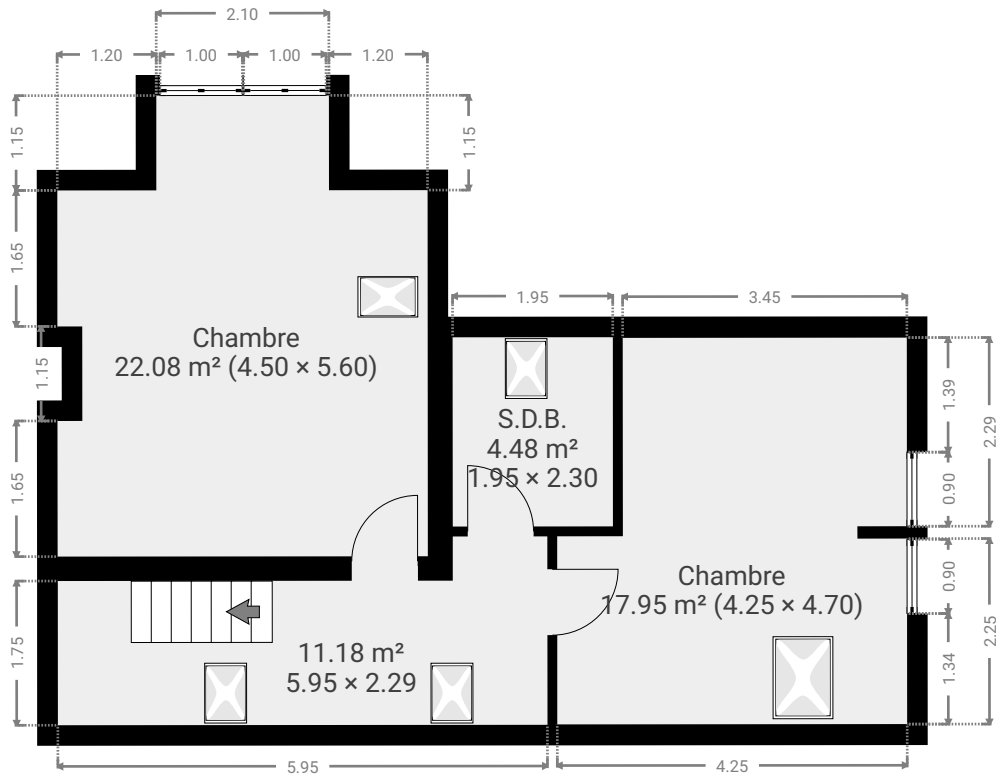

CETTE SUPERFICIE TOTALE CORRESPOND À L'ADDITION DES MESURES NETTES DE TOUTES LES PIÈCES, SANS COMPTER LES MURS, LES PASSAGES ENTRE LES PIÈCES ET LES GAINES TECHNIQUES

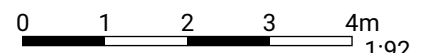

MERISIERS 5

SURFACE TOTALE : 307.08 m² • SURFACE HABITABLE : 307.08 m² • ÉTAGES : 4 • PIÈCES : 11



▼ 2e étage

LARGEUR : 5.95 m • LONGUEUR : 2.29 m
SURFACE : 11.18 m² • PÉRIMÈTRE : 16.83 m

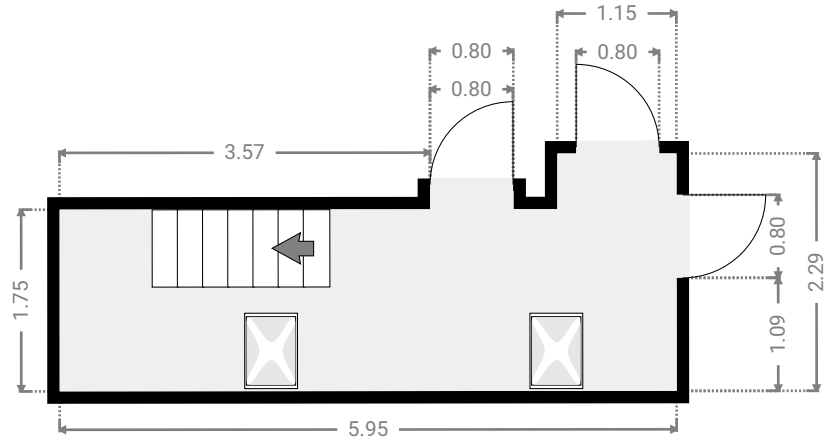
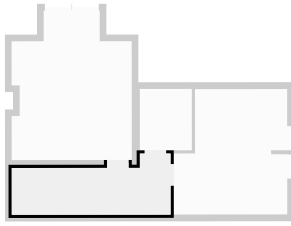

▼ Chambre 2e étage

LARGEUR : 4.50 m • LONGUEUR : 5.60 m
SURFACE : 22.08 m² • PÉRIMÈTRE : 20.80 m

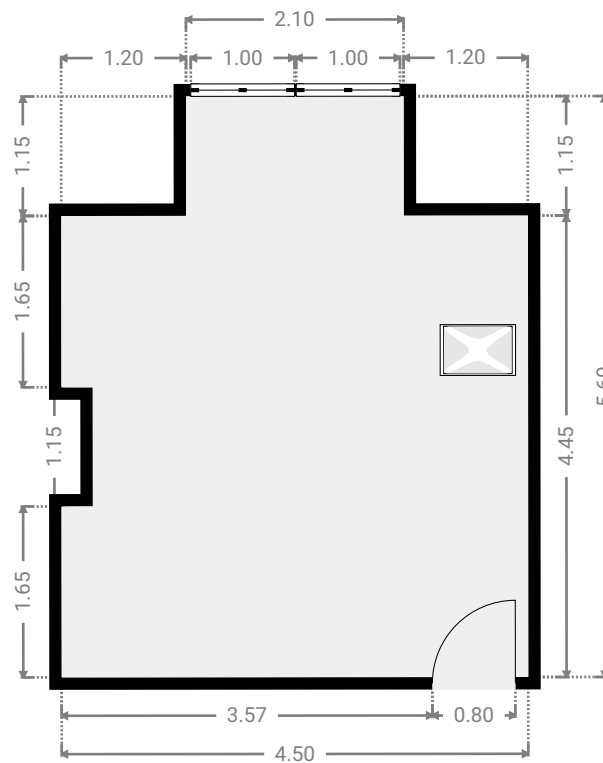
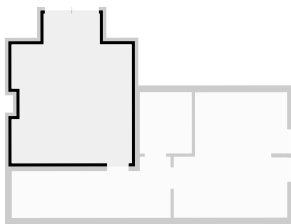

CETTE SUPERFICIE TOTALE CORRESPOND À L'ADDITION DES MESURES NETTES DE TOUTES LES PIÈCES, SANS COMPTER LES MURS, LES PASSAGES ENTRE LES PIÈCES ET LES GAINES TECHNIQUES

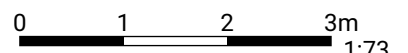

MERISIERS 5

SURFACE TOTALE : 307.08 m² • SURFACE HABITABLE : 307.08 m² • ÉTAGES : 4 • PIÈCES : 11



▼ Chambre 2e étage

LARGEUR : 4.25 m • LONGUEUR : 4.70 m
SURFACE : 17.95 m² • PÉRIMÈTRE : 19.10 m

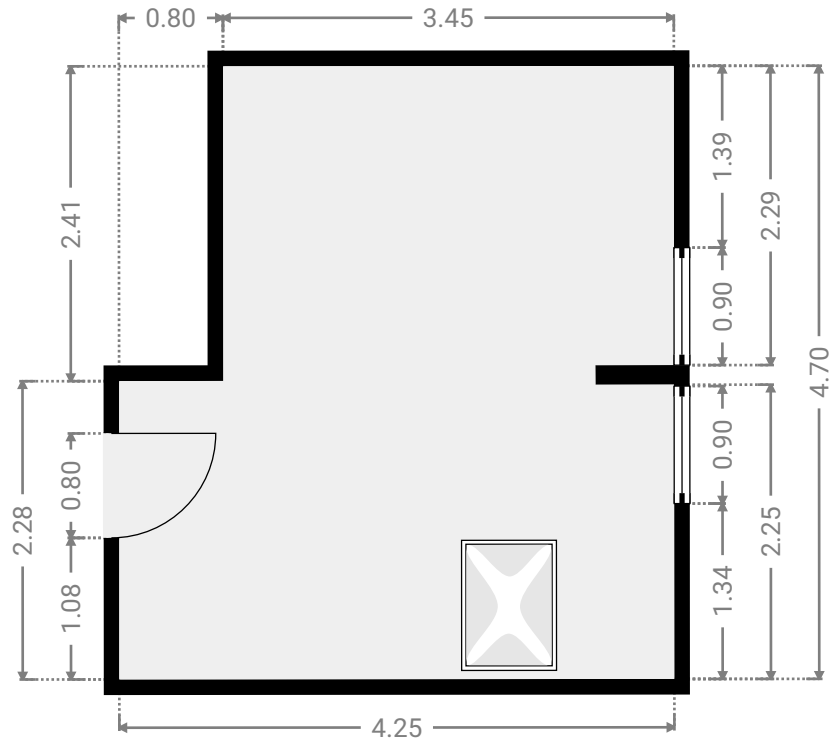
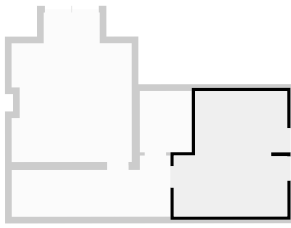

▼ S.D.B. 2e étage

LARGEUR : 1.95 m • LONGUEUR : 2.30 m
SURFACE : 4.48 m² • PÉRIMÈTRE : 8.49 m

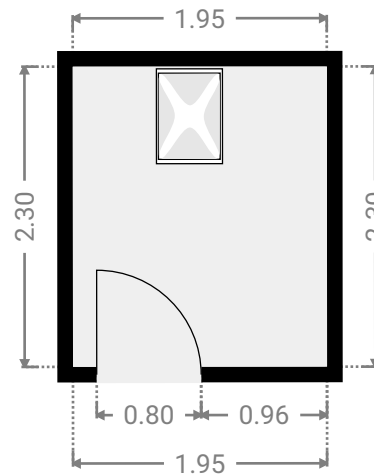
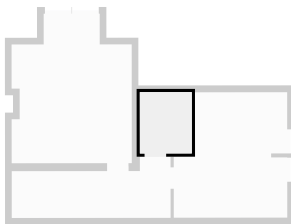

MERISIERS 5

SURFACE TOTALE : 307.08 m² • SURFACE HABITABLE : 307.08 m² • ÉTAGES : 4 • PIÈCES : 11



▼ Sous-sol

SURFACE TOTALE : 79.91 m² • SURFACE HABITABLE : 79.91 m² • PIÈCES : 4

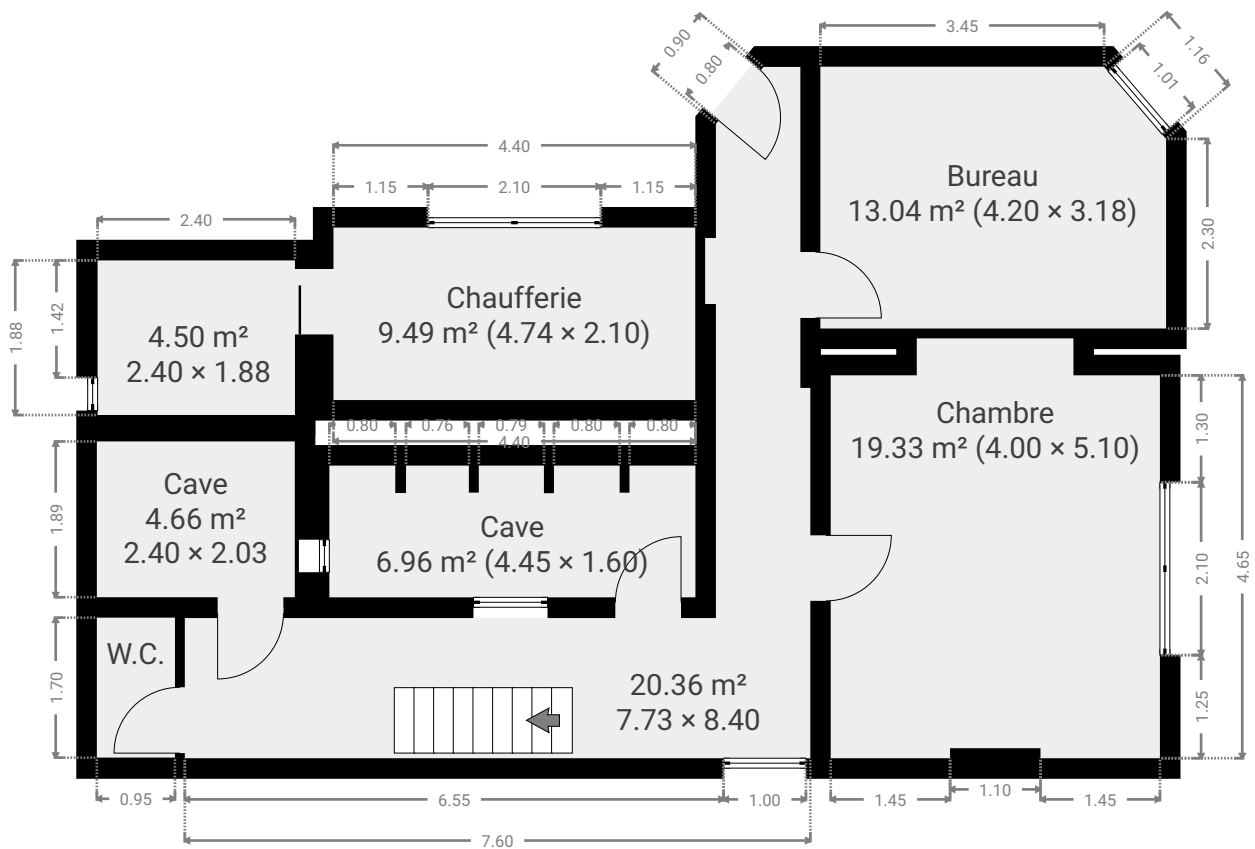

CETTE SUPERFICIE TOTALE CORRESPOND À L'ADDITION DES MESURES NETTES DE TOUTES LES PIÈCES, SANS COMPTER LES MURS, LES PASSAGES ENTRE LES PIÈCES ET LES GAINES TECHNIQUES

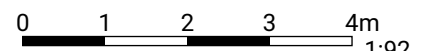

MERISIERS 5

SURFACE TOTALE : 307.08 m² • SURFACE HABITABLE : 307.08 m² • ÉTAGES : 4 • PIÈCES : 11



Sous-sol

LARGEUR : 7.73 m • LONGUEUR : 8.40 m
SURFACE : 20.36 m² • PÉRIMÈTRE : 32.66 m

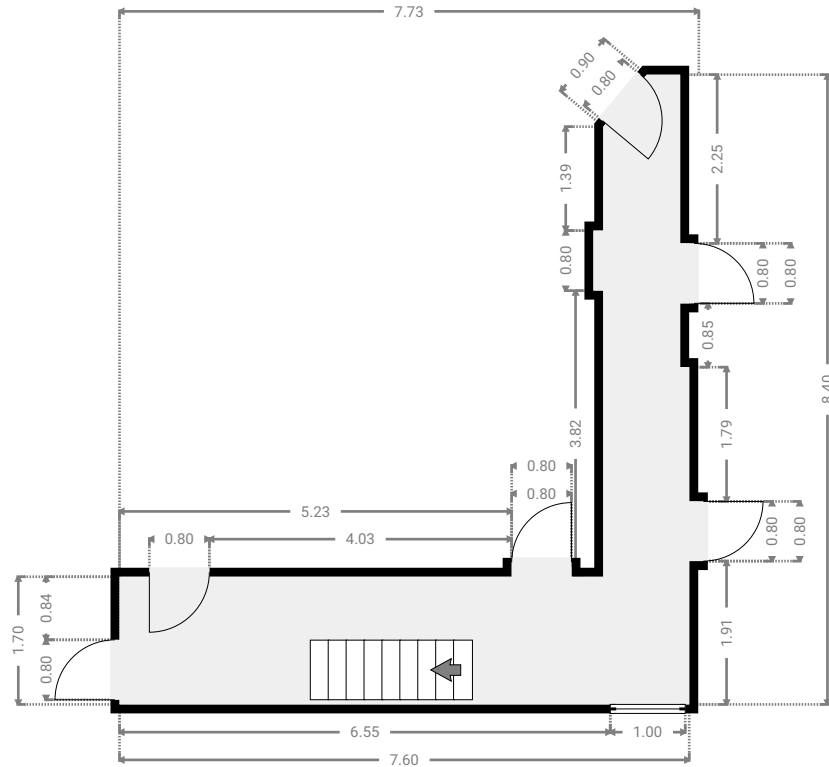
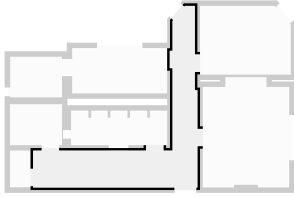

Sous-sol

LARGEUR : 2.40 m • LONGUEUR : 1.88 m
SURFACE : 4.50 m² • PÉRIMÈTRE : 8.55 m

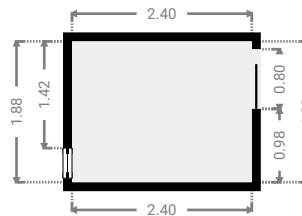
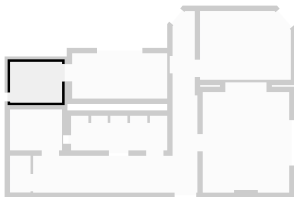

MERISIERS 5

SURFACE TOTALE : 307.08 m² • SURFACE HABITABLE : 307.08 m² • ÉTAGES : 4 • PIÈCES : 11



▼ Bureau Sous-sol

LARGEUR : 4.20 m • LONGUEUR : 3.18 m
SURFACE : 13.04 m² • PÉRIMÈTRE : 14.29 m

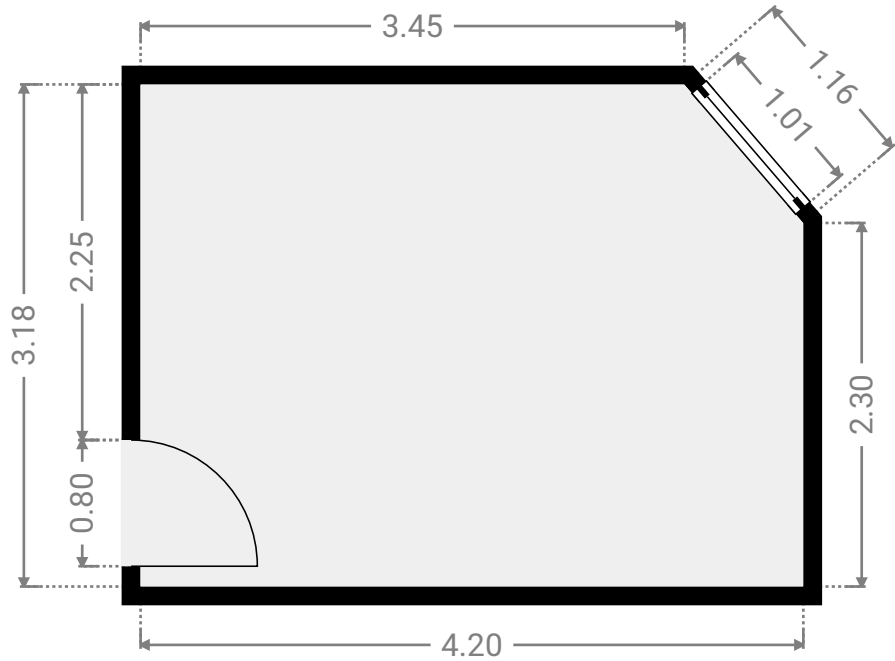
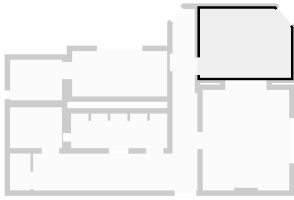

▼ Cave Sous-sol

LARGEUR : 4.45 m • LONGUEUR : 1.60 m
SURFACE : 6.96 m² • PÉRIMÈTRE : 14.75 m

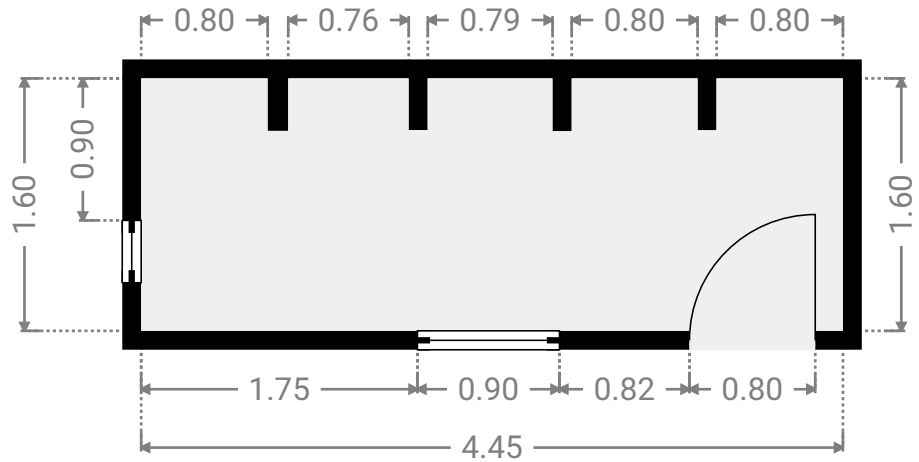
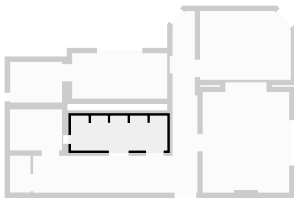

MERISIERS 5

SURFACE TOTALE : 307.08 m² • SURFACE HABITABLE : 307.08 m² • ÉTAGES : 4 • PIÈCES : 11



▼ Cave Sous-sol

LARGEUR : 2.40 m • LONGUEUR : 2.03 m
SURFACE : 4.66 m² • PÉRIMÈTRE : 8.86 m

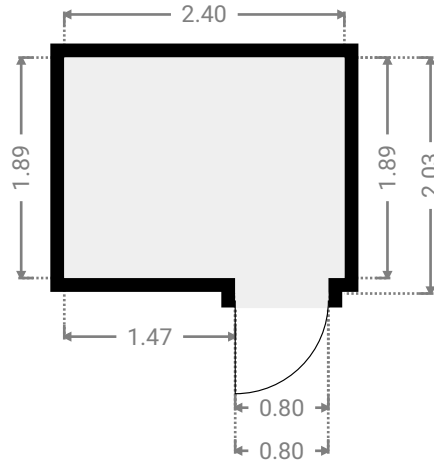
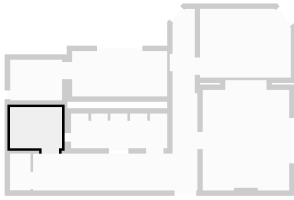

▼ Chambre Sous-sol

LARGEUR : 4.00 m • LONGUEUR : 5.10 m
SURFACE : 19.33 m² • PÉRIMÈTRE : 18.44 m

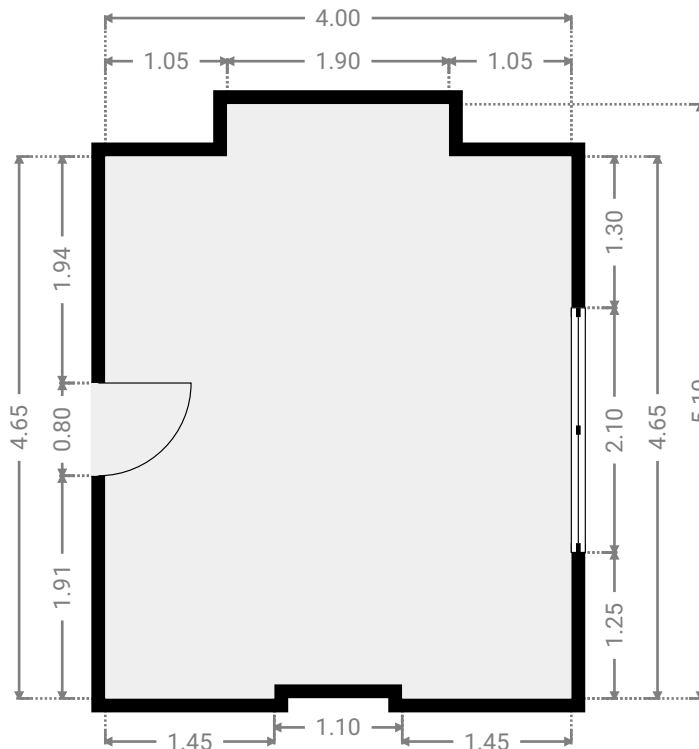
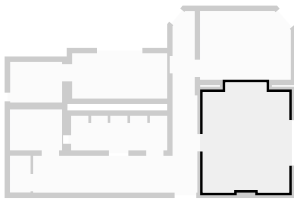

CETTE SUPERFICIE TOTALE CORRESPOND À L'ADDITION DES MESURES NETTES DE TOUTES LES PIÈCES, SANS COMPTER LES MURS, LES PASSAGES ENTRE LES PIÈCES ET LES GAINES TECHNIQUES

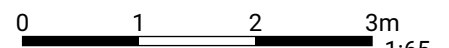

MERISIERS 5

SURFACE TOTALE : 307.08 m² • SURFACE HABITABLE : 307.08 m² • ÉTAGES : 4 • PIÈCES : 11



▼ Chauffage Sous-sol

LARGEUR : 4.74 m • LONGUEUR : 2.10 m
SURFACE : 9.49 m² • PÉRIMÈTRE : 13.68 m

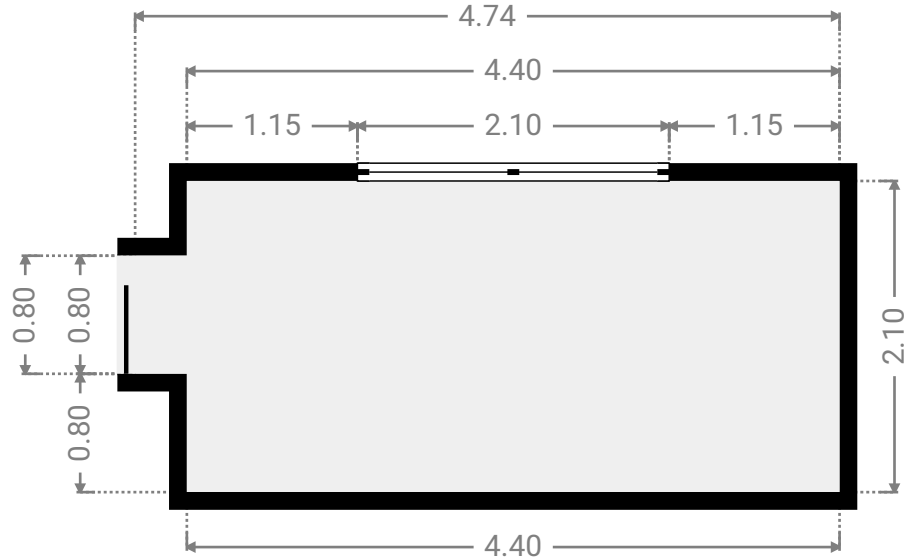
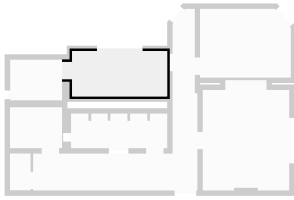

▼ W.C. Sous-sol

LARGEUR : 0.95 m • LONGUEUR : 1.70 m
SURFACE : 1.61 m² • PÉRIMÈTRE : 5.30 m

